

クイックユーザーガイド

STELLA

このクイックユーザーガイドは、運転者ならびに同乗者の方に
STELLA を楽しく安全にお使いいただくためのガイドです。

初めて STELLA に触れられるときにぜひご一読ください。



クイックユーザーガイドは取扱説明書の抜粋版です。必ず取扱説明書をご一読ください。

各種装備

フロントワイパー&ウォッシャー

エンジンスイッチが「Acc」または 、「ON」または  のときに使えます。

MIST レバーを上押ししている間、作動

OFF 停止

INT 間欠で作動



LO 低速で連続作動

HI 高速で連続作動

 レバーを手前に引いている間、ウォッシャー液を噴射し、ワイパーが作動



リアワイパー&ウォッシャー

エンジンスイッチが「Acc」または 、「ON」または  のときに使えます。

 ワイパーが作動中にウォッシャー液を噴射し、手を離すと「ON」に戻る

ON 連続で作動

OFF 停止

 ウォッシャー液が噴射し、手を離すと「OFF」に戻る

オーディオシステム

グレードにより搭載オーディオシステムが異なります。

●ウェルカムサウンド機能

運転席のドアを閉めたときにあらかじめ設定した音楽または音声を最長約15秒間再生することができます。





「Welcome」ボタンを操作することで、音楽はCDや外部機器から、音声はマイクから、録音ができます。詳しくは取扱説明書の4章をご覧ください。

●メモリチェンジャー機能

CDを挿入し「REC」ボタンを操作することで、CD6枚の楽曲を内蔵のメモリに録音して、再生することができます。詳しくは取扱説明書の4章をご覧ください。



シフトロックの強制解除 (i-CVT 車)

バッテリー上がりなど  から操作できないときに使用します。ブレーキペダルを踏みシフトロック解除ボタン  を押したまま、シフトボタン  を押しながら  から操作します。

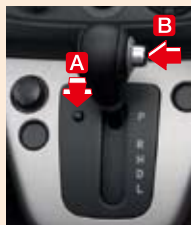

スポーツモード

登坂時や加速を重視したいときに使用します。



スイッチを押すと、メーター内のSPORTモード表示灯が点灯します。



パワーウィンドウ

●運転席ウィンドウスイッチ 
開けるときは押し、閉めるときは引き上げます。強く操作すると自動作動します。



●助手席、後席ウィンドウスイッチ 
開けるときは押し、閉めるときは引き上げます。

●ロックスイッチ 
ロックスイッチ  を押すと助手席と後席のウィンドウは開閉できなくなります。

●集中ドアロックスイッチ 
全てのドア(リヤゲート含む)の施錠・解錠ができます。



ライティングスイッチ

-  消灯
-  車幅灯、尾灯、番号灯が点灯
-  上記●に加えてヘッドランプが点灯

- ・ヘッドランプの上下を切り替える
レバーを前に押すと上向き、元に戻すと下向きになります。
- ・パッシング
レバーを手前に引くと、ヘッドランプは上向きになります。





車から離れるときは、バッテリー上がりをふせぐため、必ずライティングスイッチを「OFF」にしてください。



方向指示レバー

フォグランプスイッチ

ライティングスイッチが●または  のときに使えます。

-  消灯
-  フォグランプが点灯



光軸調整ダイヤル

乗員数や積載量等によってヘッドランプが上向きを照らすことがあります。このようなとき、このダイヤルを調整し照らす向きを下げるすることができます。(数字が大きいほど下向き。通常はダイヤル「0」の位置で使用)
※ヘッドランプに HID が装着されている車には、自動光軸調整機構がついていますので、ダイヤルはありません。



燃料の補給

※給油口は車体右側にあります

- ① エンジンは必ず止めてください。
- ② 運転席右下にあるフューエルリッドオープナーレバーを引き、フューエルリッドを開けます。
- ③ フューエルキャップを左に回して開けます。
- ④ 燃料補給後は、フューエルキャップを「カチッ、カチッ」と2回以上音がして空回りするまで、右に回して閉めます。
- ⑤ フューエルリッドを、ロックされるまで手で押しつけて閉めます。

※給油後指針が安定するまでしばらく時間がかかります。



使用燃料

無鉛レギュラーガソリン



ドアミラーの調整

●電動リモコンドアミラー

左右切り替えスイッチ  を押し、角度調整スイッチ  で後方が充分確認できるように調整します。

●電動格納式ドアミラー

スイッチ  を押しとミラーが格納され、もう一度押しと元に戻ります。



ボンネットオープナーレバー

ボンネットを開けるときは取扱説明書2章を参照してください。

エアコンの操作

ダイヤル、レバー、スイッチを操作して設定できます。詳しくは取扱説明書 4 章をご覧ください。

●吹き出し口切り替えダイヤル



マニュアルエアコン



オートエアコン

- 上半身
- 上半身と足元
- 足元
- 足元と窓ガラスの曇り
- 窓ガラスの曇り

●風量調整ダイヤル



マニュアルエアコン



オートエアコン

エアコン、ヒーターの風量を切り替えます。1~4 でファンが作動します。
AUTO: 風量を自動制御します。

●温度調整ダイヤル



マニュアルエアコン



オートエアコン

送風温度を調整します。温度を上げるときは右(赤)へ、温度を下げるときは左(青)へ回します。

●A/C スイッチ



マニュアルエアコン



オートエアコン

ファンが作動中、エアコンスイッチを押すごとに「ON / OFF」が切り替わります。「ON」のときはスイッチのランプが点灯します。

●内外気切り替えレバー



- 外気導入**
通常はこの位置で使用します。
- 内気循環**
外気が汚れているときや早く冷暖房したいときに使用します。

リヤウインドウデフォグガー(曇り取り)

スイッチを押すごとに「ON / OFF」が切り替わります。ヒートドドアミラー装備車はヒートドドアミラーと同時に作動し、約 15 分後に自動的に「OFF」になります。



キーレスアクセス&スタートでのエンジンの始動

アクセスキーを携帯していると、キーを取り出すことなくエンジンの始動ができます。

●キーレスアクセス&スタート装着車

- ①アクセスキーを携帯し運転席に座ります。
- ②駐車ブレーキがかかっていることを確認します。
- ③セレクトレバーが **P** であることを確認します (**N** でも始動できますが、安全のため **P** で始動してください)。
- ④ブレーキペダルを踏みます。
- ⑤エンジンスイッチを **I** でゆっくりと押し、**IV** まで回します。



I Lock (PUSH OFF) 状態

ハンドルがロックされる位置。エンジンスイッチを押し込む前の位置で、エンジンスイッチを回すことはできません。

I Lock (PUSH ON) 状態

エンジンスイッチを押しした位置。アクセスキーとの照合が一致すると、エンジンスイッチを回すことができます。

II Acc 状態

エンジン停止時、アクセサリ (オーディオ、ワイパーなど) が使用可能な位置。

III ON 状態

エンジン回転中の位置。すべての電装品に作動電源が供給されます。

IV START 状態

エンジンを始動する位置。

強い電波ノイズがある場合や、アクセスキーの電池が少なくなった場合、アクセスキーに内蔵のメカニカルキーでエンジン始動をおこなってください。

- ①駐車ブレーキがかかっていることを確認します。
- ②セレクトレバーが **P** であることを確認します (**N** でも始動できますが、安全のため **P** で始動してください)。
- ③ブレーキペダルを踏みます。
- ④メカニカルキーをエンジンスイッチに差し込みます。このときメカニカルキーの表裏が逆だと差し込むことができないのでご注意ください。
- ⑤エンジンスイッチを **I** でゆっくりと押し、**IV** まで回します。

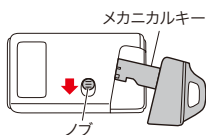

※メカニカルキーはアクセスキーのノブを引きながら取り出します。

シートの調整

●前後位置の調整(前席)

前席下部のレバーを完全に引き上げた状態で前後に動かして調整します。



●リクライニング調整(前席)

シートのドア側レバーを完全に引き上げた状態で背当て角度を調整します。

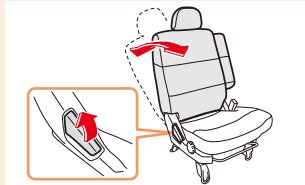

●高さの調整(運転席のみ)

シートクッションを下げるときは、ダイヤルを前側に、上げるときは、ダイヤルを後側に回します。

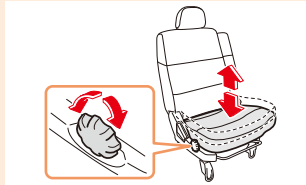

●助手席マルチユーティリティシート (水平可倒機構)

背当てが最前傾のロック位置のときに前方に折りたたむ機能です。駐車中に小物を置くことができます。



●前後位置の調整(後席)

下部のレバーを完全に引き上げた状態で前後に動かして調整します。レバーを下ろし、ロックを確認します。

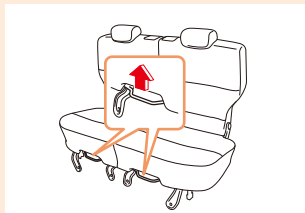

●リクライニング調整(後席)

背当ての上にあるレバーを上方に引き、背当ての角度を調整します。背当てを前に倒すことにより、荷室として広く使うことができます。

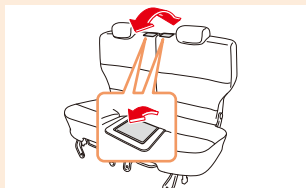

ドアの施錠・解錠

●キーレスアクセス

アクセスキーを携帯し、全てのドアを閉めて作動エリアから出ると、約2〜3秒後に全てのドア(リヤゲート含む)が施錠されます。(非常点滅灯1回点滅、ブザー音1回)

アクセスキーを携帯し、キーレスアクセス機能の作動エリアに入ると、全てのドア(リヤゲート含む)が解錠されます。(非常点滅灯2回点滅、ブザー音2回)



アクセスキー

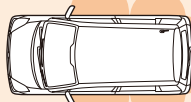



●… 作動エリア
ドアハンドルとリヤゲートハンドルを中心に約40〜80cmが目安

心臓ペースメーカーなど医療用電気機器に影響を及ぼす恐れがあります。詳しくは、取扱説明書2章をご覧ください。

強い電波ノイズがあるときや、アクセスキーの電池残量が少なくなったときは、アクセスキーで操作できないことがあります。車から離れるときはアクセスキーを車内に放置しないでください。

●電波式リモコンドアロック

 ボタンを押すと全てのドア(リヤゲート含む)が施錠されます。(非常点滅灯1回点滅、ブザー音1回※)

 ボタンを押すと全てのドア(リヤゲート含む)が解錠されます。(非常点滅灯2回点滅、ブザー音2回※)



リモコンキー アクセスキー
※ブザー音はアクセスキーの場合のみ

●盗難警報装置(設定方法は取扱説明書2章をご覧ください。)

キーレスアクセス機能またはリモコン操作で施錠後、キーレスアクセス機能またはリモコン操作以外でドアが開けられたとき、警報が作動します。警報が作動したとき、次のいずれかの操作で解除できます。

- ・アクセスキーまたはリモコンキーのいずれかのボタンを押す。
- ・エンジンスイッチを「ON」にする。(キーレスアクセス&スタート装着車以外)
- ・エンジンスイッチをにする。(キーレスアクセス&スタート装着車)

表示灯・警告灯

〈タイプA〉

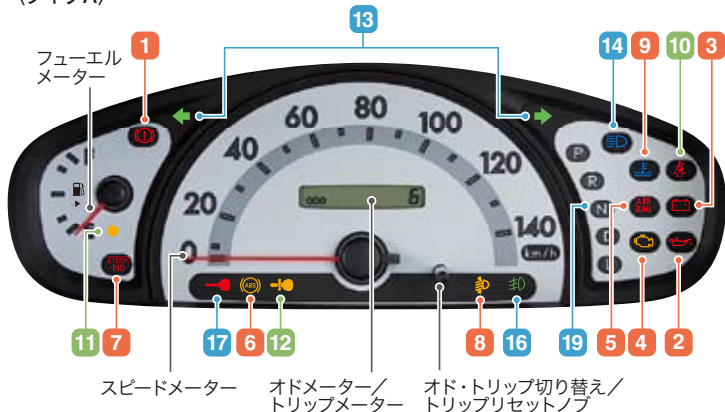

〈タイプB〉

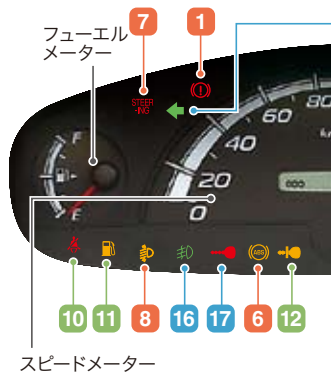

1 ブレーキ警告灯



駐車ブレーキがかかっているとき点灯。
 その他異常があるとき点灯。

2 オイルプレッシャー警告灯



エンジンオイルの圧力に異常があるとき点灯。

5 SRSエアバッグ警告灯



エアバッグシステムに異常があるとき点灯。

6 ABS警告灯



アンチロックブレーキシステム(ABS)異常時に点灯。

9 水温警告灯/水温表示灯



オーバーヒート手前で赤色点滅。オーバーヒートで赤色点灯。水温が低いとき青色点灯。異常時は赤/青交互に点灯。

10 シートベルト警告灯



運転席シートベルト未着用時に点灯。そのまま22km/h以上で走行すると点滅&ブザー。

13 方向指示器表示灯



方向指示器と同じように点滅。ヒューズや電球が切れたときは点滅速度が早くなる。

14 ハイビーム/パッシング表示灯



ヘッドランプが上向きするとき点灯。
 パッシング時も点灯。

17 セキュリティ表示灯



盗難防止機能がはたらいているとき点灯/点滅。
 詳しくは取扱説明書を参照。

18 SPORTモード表示灯



スポーツモードを選択したとき点灯。(P2 参照)

1~9 異常時に点灯/点滅します。取扱説明書を確認の上、お近くのスバル販売店へご相談ください。

10~12 取扱説明書記載の正しい対応方法に従ってください。

13~19 各装置の状態を示します。

★車種により装備されていない機能もありますが、レイアウト上全ての表示灯・警告灯を記載しています。詳しくは取扱説明書をご覧ください。

〈タイプC〉



3 チャージ警告灯



充電系統に異常があるとき点灯。

4 エンジン警告灯



エンジンまたは i-CVT 電子制御システム異常時点灯。
 触媒を損傷する可能性があるとき点滅。

7 ステアリング制御警告灯



パワーステアリングの電子制御システムに異常があるとき点灯。

8 オートヘッドランプレベラー警告灯



オートヘッドランプレベラー(自動光軸調整機構)のシステム異常時に点灯。

11 燃料残量警告灯



燃料残量が約5リットル以下になると点灯。

12 キー無し警告灯



車内にアクセスキーが無い場合などに点滅。
 その他警告については取扱説明書をご覧ください。

15 ライティングスイッチ表示灯



ライティングスイッチが ● または ⅡD 位置のとき点灯。

16 フォグランプ表示灯



フォグランプが点灯しているとき点灯。

19 セレクトポジション表示灯(i-CVT車)

セレクトレバーの位置を表示。

エンジン始動直後は自己診断のため数秒間点灯するものがあります。

日常点検とは、日頃ドライバー自身の責任で行うように法律で義務づけられた点検です。非常に大切な項目ばかりですので、日常点検を実施するように心掛けてください。

点検方法についてはメンテナンスノート 4章をお読みください。

■エンジンルーム内

●下記の項目の量を点検してください。

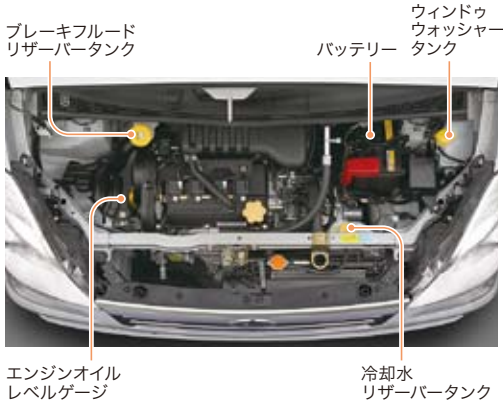

■車のまわり

●タイヤの空気圧/き裂、損傷、異常摩耗がないか/溝の深さを点検します。

4輪とも必ず、指定サイズ、同一サイズ、同一メーカー、同一銘柄および同一トレッドパターン(溝模様)のタイヤを装着してください。

●各ランプ、方向指示器を作動させ、状態を点検します。レンズの汚れ、損傷も点検します。

■運転席に座って

- エンジンのかかり具合、異音の有無を点検します。
- ブレーキペダルの踏みしるを点検します。
- ウィンドウウォッシャーの噴射状態を点検します。
- ワイパーの払拭状態の点検をします。

■走行して

- ブレーキのきき具合を点検します。
- エンジンの低速および加速状態を点検します。
- 運行において異常が認められた箇所を点検します。

困った時のQ&A

Q リモコンキー、アクセスキーでドアが開かない

A 電波ノイズの影響が考えられる場合(例：TV 塔や発電所、放送局、無線機器使用場所など)、作動距離が変わることがあります。車の周囲約 1m 以内で何度か操作しても開かない場合は、リモコンキー、アクセスキーの電池の消耗あるいは故障が考えられます。スバル販売店にご相談ください。

Q リモコンキー、アクセスキーでドアを解錠しても自動で施錠してしまう

A リモコンキー、アクセスキーで解錠してから、ドア・リヤゲートを開けないうまま約30秒経つと自動で施錠します。

Q ハンドルがロックされている(ステアリングロック)

A キーレスアクセス&スタート装着車以外：ハンドルを軽く左右に回しながらキーを「Acc」「ON」の位置へ回してください。ハンドルロックが解除されます。

キーレスアクセス&スタート装着車：

ハンドルを軽く左右に回しながらブレーキペダルを踏み、エンジンスイッチを押し込んで **II**「Acc」 **III**「ON」の位置へ回してください。ハンドルロックが解除されます。

●お問い合わせ、ご相談はお近くのスバル販売店、または下記の窓口へお願いいたします。

SUBARUお客様センター
SUBARUコール0120-052215
受付時間：9:00～17:00(平日)

土日祝は9:00～12:00、13:00～17:00
SUBARUお客様センターでは下記の内容を承っております。
(1) ご意見/ご感想/ご案内(カタログ、販売店、転居お手続 他)
(2) お問い合わせ/ご相談
※平日の12:00～13:00および土日祝は(1)のインフォメーションサービスのみとなります。

富士重工業株式会社
スバルカスタマーセンターお客様相談部
〒160-8316 新宿区西新宿1-7-2 (スバルビル)

●スバル最新情報をインターネットで。
www.subaru.co.jp

お問い合わせは